



caroserii | remorci | semiremorci

**Pop Industry SRL**

CIF: RO 6759221  
Reg. Com. J28/1637/94



# INSTRUCTIUNI DE UTILIZARE

## IDENTIFICAREA REMORCII

Tipul remorcii	
Seria sasiului	
Utilizator	
Data vanzarii	
Vanzator	

Înainte de a porni la drum, vă recomandăm să vă familiarizați cu remorcile produse de noi și să parcurgeți acest manual.

POP INDUSTRY actualizează constant remorcile produse cu tehnologii de ultimă generație. Prin urmare firma POP INDUSTRY își rezerva dreptul de a realiza modificări în domeniile: design, echipamente, funcții tehnice și accesorii.

Prin experiența firmei noastre în domeniul proiectării, expertizării și fabricării remorcilor, nu putem spune decât că principiul de bază al societății noastre este satisfacerea clienților în ceea ce privește o gamă largă de produse și o calitate ireproșabilă a acestora.

Firma noastră are implementat sistemul de management al calității ISO 9001:2008, sistemul de management al sănătății și securității OHSAS 18001:2007 și sistemul de management de mediu SR EN ISO 14001:2005 și este autorizată pentru construcția oricărui tip de caroserii și a remorcilor auto cu o greutate totală autorizată de până la 3,5 To, având și Autorizație de la Protecția Mediului nr. 45/14.03.2006.



caroserii | remorci | semiremorci

**Pop Industry SRL**

CIF: RO 6759221  
Reg. Com. J28/1637/94



Acest manual de utilizare este parte integrantă a remorcii alături de Cartea de Identitate a Vehiculului, Carnetul de Service și certificatul de Conformitate.

## VERIFICARE ÎNAINTEA PRIMEI UTILIZĂRI

Înainte de prima punere în funcțiune se verifică următoarele elemente:

- Compatibilitatea stecherului instalației electrice cu priză autovehiculului tractant;
- Strângerea prezoanelor de la roți
- Presiunea din pneuri
- Fixarea pe cadrul remorcii a elementelor detașabile (roata de manevră, roata de rezervă, cale de blocare a roților, rampe etc.)

## VERIFICAȚI ÎNAINTE DE CALĂTORIE

- Actele mașinii și actele remorcii. Verificați ca asigurarea este valabilă și Inspectia Tehnică Periodică (I.T.P.) a remorcii și mașinii este la zi;
- Presiunea roților la mașina și remorca este corectă;
- Remorca este bine ancorată de carligul mașinii;
- Priza electrică este conectată corect, toate luminile funcționează și nu există fire electrice care atarnă sau ating solul;
- Sistemul de frânare al mașinii funcționează;
- Încărcătura/marfa este poziționată echilibrat pe remorca și este bine ancorată cu chingi;
- Oglinzile mașinii sunt bine reglate și aveți vizibilitatea remorcii;
- Roata de susținere a remorcii (roata de manevră, mica) este ridicată și ancorată de remorca.



caroserii | remorci | semiremorci

**Pop Industry SRL**

CIF: RO 6759221  
Reg. Com. J28/1637/94



## SUGESTII DE SIGURANTA IN TRACTAREA REMORCII

- Conduceti cu o viteza moderata. Ramaneti in limita capacitatii Dvs. de a controla vehicolul;
- Evitati sa opriti brusc. Daca remorca incepe sa vibreze este necesar sa reduceti viteza intr-un mod lent.
- Evitati manevrele, virajele bruste si rapide;
- Incetiniti pe drumurile cu gropi si la traversarile de cai ferate;
- Luati curbele larg, permitand viraje ample. Incetiniti inainte de a intra intr-o curba.
- Pentru a mentine controlul in situatiile de schimbare a presiunii si directiei aerului cauzate de interesectarea cu vehicule mari (TIR-uri) luati piciorul de pe acceleratie si tineti strans de volan;
- Permitted o distanta suficienta in cazul franarii cauzata de sarcina suplimentara a remorcii;
- Anticipati intotdeauna traseul si actiunile Dvs. Ideal este sa folositi frana de motor;
- Inainte de a da cu spatele, coborati din masina sa va asigurati si sa vedeti locul in care veti face manevra.

Daca este posibil apelati la o alta persoana sa va ghideze.

**ATENTIE!** Niciodata nu dati cu spatele tractand o remorca fara sa va asigurati! Exista un "punct mort" extrem de mare si vizibilitatea este foarte redusa. Astfel veti putea evita accidentele.

## PROTAPUL REMORCII

Toate remorcile produse de firma POP INDUSTRY sunt echipate cu protap tip „V”. Protapul este proiectat sa se deformeze plastic in cazul unui impact din spate. Aceasta masura de siguranta previne ca protapul sa patrunda in portbagaj si scaunele din spate ale autovehiculului tractant ca in cazul protapului tip „Teava”. Acest detaliu de siguranta este un avantaj care prezinta un mare interes in randul proprietarilor de remorci POP INDUSTRY, si a potentialilor cumparatori.

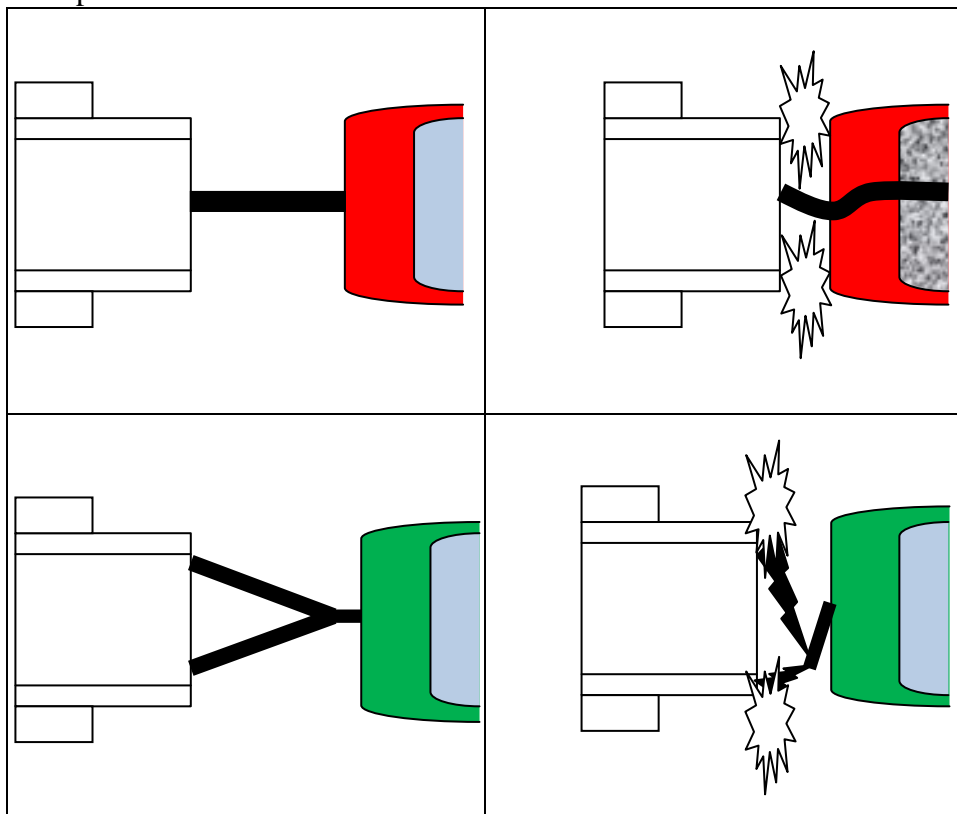

## CUPLAREA REMORCII LA AUTOVEHICULUL TRACTANT

In documentele autovehiculului (Certificat de inmatriculare sau Carte de Identitate), cu care se efectuează tractarea remorcii este trecută sarcina admisă de remorcare, cu sistem de frânare sau fără sistem de frânare. **NU DEPASITI ACESTE MASE!**



- Verificati sfera carligului de remorcare. Aceasta trebuie sa fie permanent unsa pentru a evita griparea cuplei remorcii. Dimensiunea sferei nu trebuie sa fie mai mica de 49,5 mm.
- Dispozitivul de cuplare deschis (indicatorul arata „X” rosu) se plaseaza pe cupla sferica a carligului de tractare. Cuplarea este insotita de sunetul specific.
- Daca s-a realizat cuplarea, indicatorul arata semnul + verde, cuplarea s-a realizat in conditii de siguranta, dispozitivul de cuplare nu este defect.
- **ATENTIE!** Important pentru siguranta traficului. Este interzisa circulatia cu remorca daca indicatorul arata semnul rosu. Apelati la un service de specialitate.
- **ATENTIE!** Nu introduceti degetele in dispozitivul de cuplare deschis, pentru ca arcul de inchidere se poate declansa usor, cauzand ranirea degetelor.
- **ATENTIE!** Numai executand un cuplaj corect este permisa circulatia pe drumurile publice cu remorca.

## UTILIZAREA ROTII DE MANEVRA

Roata de manevra are rolul de a usura deplasarea remorcii si de a o mentine in pozitie orizontala cand aceasta nu este cuplata la autovehiculul tractant.

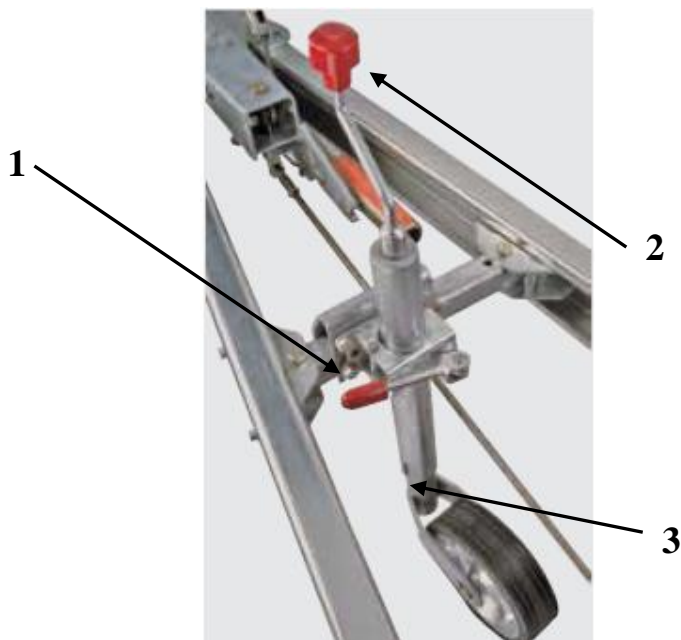

Este prinsă de remorca printr-un colier (1). Are un sistem cu manivelă (2) care permite ridicarea și coborârea ei.

După ce ați cuplat remorca la autovehiculul tractant, ridicați cu ajutorul manivelei (2) roata de manevra până se blochează în sistemul de ghidare (3). În cazul în care nu s-a ridicat peste garda la sol cea mai joasă, ajustați înălțimea din colierul de prindere (1).

## SISTEMUL DE ILUMINARE

Sistemul de iluminare este conceput pentru o instalatie electrica de 12 V si cuprinde toate elementele obligatorii circulatiei pe drumurile publice. Este prevazut cu stecher cu 7 sau 13 pini dupa caz.

**VERIFICATI COMPATIBILITATEA CU PRIZA AUTOVEHICULULUI.**

Instalatie  
electrica cu  
7 PINI

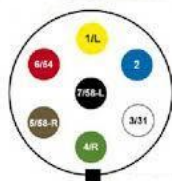

ISO 1724	
	1/L
	2
	3/31
	4/R
	5/5R
	6/64
	7/58-L

- |            |          |                     |
|------------|----------|---------------------|
| Pos. 1 L   | GALBEN   | Semnalizare stinga  |
| Pos. 2 54G | ALBASTRU | Lampa ceata         |
| Pos. 3 31  | ALB      | Masa                |
| Pos. 4 R   | VERDE    | Semnalizare dreapta |
| Pos. 5 58R | MARON    | Pozitie dreapta     |
| Pos. 6 54  | ROSU     | Frina               |
| Pos. 7 58L | NEGRU    | Pozitie stinga      |

Instalatie  
electrica cu  
13 PINI



- |                     |                         |
|---------------------|-------------------------|
| Pos. 1 Violet       | Semnalizare stinga      |
| Pos. 2 Albastru     | Lampa ceata             |
| Pos. 3 Alb          | Masa (pt. pos. 1 - 8)   |
| Pos. 4 Negru/Alb    | Semnalizare dreapta     |
| Pos. 5 Maron        | Pozitie dreapta         |
| Pos. 6 Rosu         | Frina                   |
| Pos. 7 Negru        | Pozitie stinga          |
| Pos. 8 Galben/Negru | Lampa mers inapoi       |
| Pos. 9 Rosu/Negru   | Alimentare (constant +) |
| Pos. 10 Negru/Alb   | Tensiune incarcare Pos. |
| 11 NEFOLOSIT        |                         |
| Pos. 12 NEFOLOSIT   |                         |
| Pos. 13 Alb         | Masa (pt. Pos. 9-12)    |

## FUNCTIILE LAMPILII SPATE

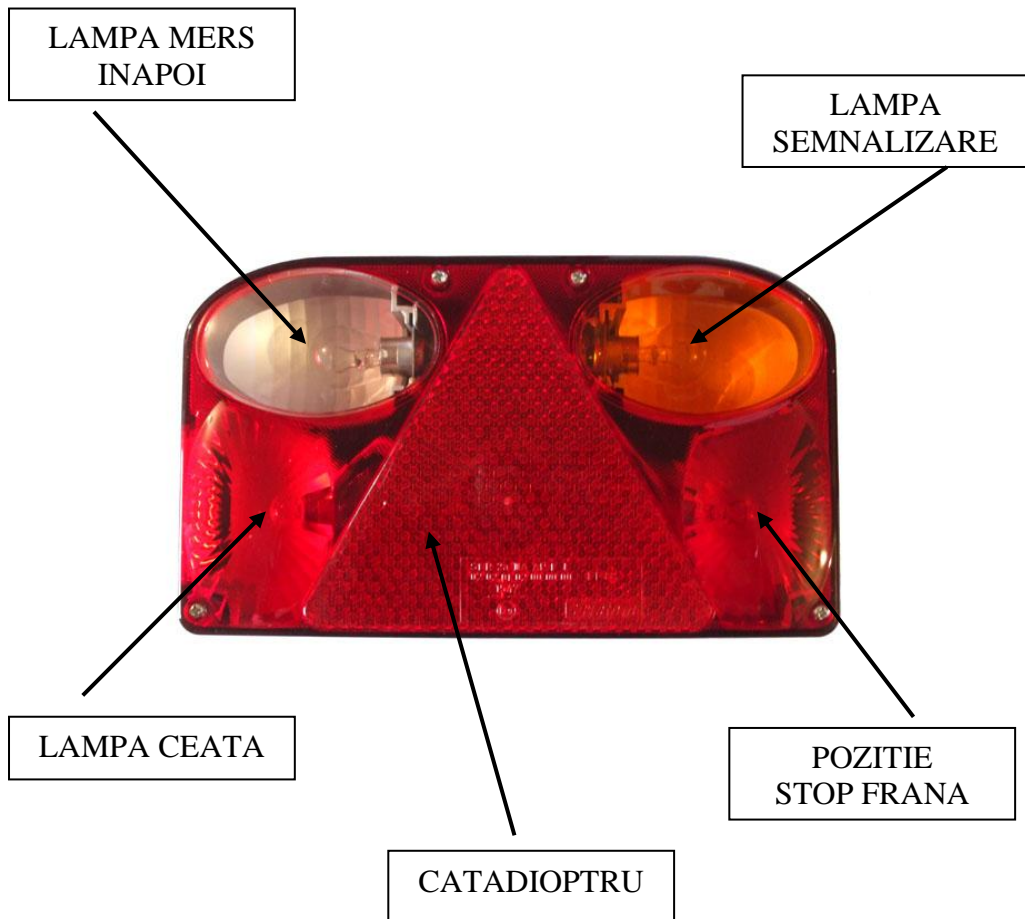





caroserii | remorci | semiremorci

**Pop Industry SRL**

CIF: RO 6759221  
Reg. Com. J28/1637/94



Dupa cuplarea stecherului verificati **OBLIGATORIU** functionarea sistemului de iluminare semnalizare

ATENTIE! Evitati sa lasati priza remorcii in apa sau pe jos (cand remorca nu e folosita).

O priza curata si uscata va asigura un sistem electric bine functional al masinii si al remorcii.

Pentru partea electrica a masinii va rugam sa apelati la un electrician autorizat;



caroserii | remorci | semiremorci

**Pop Industry SRL**

CIF: RO 6759221  
Reg. Com. J28/1637/94



## AMPLASAREA INCARCATURII

La incarcare se va avea grija ca incarcatura sa fie distribuita uniform si asigurata impotriva alunecarii, rasturnarii. Incarcatura amplasata lateral sau prea inalt, poate duce la la rasturnarea remorcii in curba. Incarcatura se asigura cu ajutorul unor chingi care se pot lega de inelele de ancorare (a se vedea cuplul de strangere al chingilor in scris pe remorca) in situatia in care remorca este prevazuta cu acestea sau de obloanele remorcii la modelele prevazute cu orificii in partea de sus a acestora. La fixare aveti grija ca elementele de fixare sa nu fie avariate de marginile remorcii. Asigurati-va ca legaturile nu se slabesc in timpul mersului. La scurt timp dupa pornire si din cand in cand dupa aceea, opriti si verificati fixarea incarcaturii. In caz de sarcini punctiforme (obiecte grele in picioare) se recomanda folosirea suportilor de distribuire a greutatii. Trebuie prevenita deplasarea in timpul mersului a incarcaturii sau a unor parti ale acesteia, pentru ca ar putea duce la modificarea comportamentului vehiculului pana la pierderea controlului. **NU DEPASITI SARCINA MAXIMA ADMISA!**

## INCARCARE CORECTA

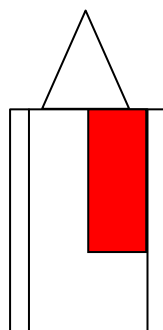
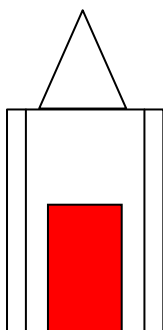
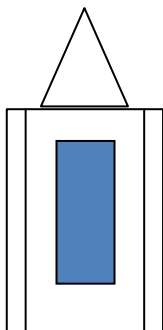
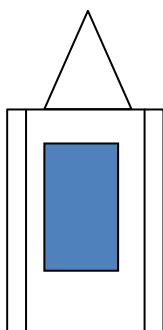

## INCARCARE GRESITA

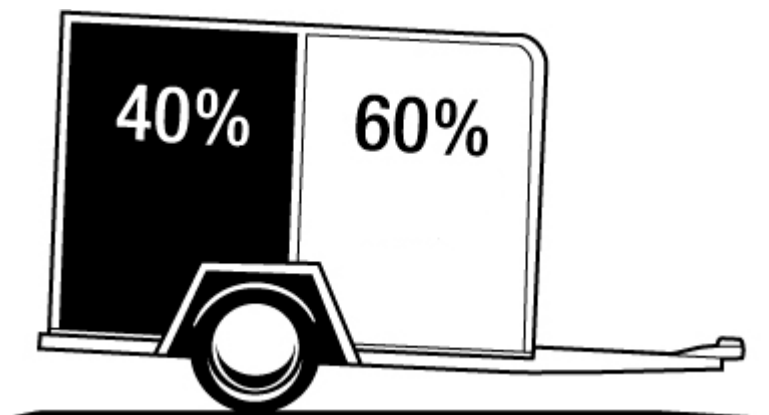



caroserii | remorci | semiremorci

**Pop Industry SRL**

CIF: RO 6759221  
Reg. Com. J28/1637/94



## SUGESTII DE ANCORARE CU CHINGI

- Scopul ancorarii/legarii unui obiect sau a incarcaturii pe o remorca este de a le transforma pe cele 2: marfa si remorca – intr-o singura unitate solida. Avand in vedere acest obiectiv vom evita accidentele si deteriorarea incarcaturii transportate;
- Pozitionati incarcatura intr-un mod echilibrat, uniform pe intreaga suprafata a remorcii;
- Obligatoriu este sa ancorati marfa in 4 puncte localizate simetric;
- Daca transportati un vehicul va sugeram sa legatzi/ancorati rotile/suspensiile;
- Folositi chingi drepte si intregi, fara noduri si rupturi;
- **Incarcatura TREBUIE sa fie IMOBILA inainte de a pleca la drum;**
- Faceti opriri ocazionale pe traseu pentru a verifica siguranta ancorarii incarcaturii.

## UTILIZAREA PRELATEI

Prelata asigura protejarea incarcaturii impotriva inemperiiilor si prafului. Este rezistenta la cald/rece  $+70^{\circ}\text{C}$ ... $-30^{\circ}\text{C}$  iar tesatura este din poliester acoperit cu PVC, cu suprafata lucioasa atat pe fata cat si pe verso.

Elementele componente ale prelatei sunt:

- prelata
- cordelina elastic cu un capat nituit si unu mobil
- stalp 4 buc ( 1)
- traversa capat cu colturi rotunjite 2 buc (2)
- traversa longitudinal profilata 3 buc (3)
- traversa logitudinala movipan 2 buc (4)
- traversa capat movipan 1 buc (5)
- surub M8x30 cap bombat si imbus 6 buc (6)
- surub M8x20 cap bombat si imbus 18 buc (7)
- piulita M8 cu frana 20 buc (8)
- saba fi 8 20 buc (9)

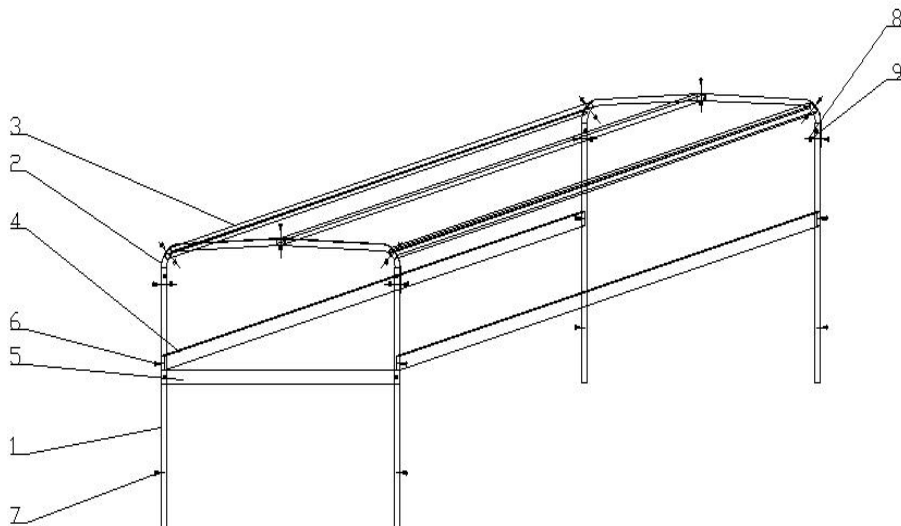



caroserii | remorci | semiremorci

**Pop Industry SRL**

CIF: RO 6759221  
Reg. Com. J28/1637/94



## MODUL DE MONTAJ AL PRELATEI

### Pasul 1:

Se scot dopurile de plastic de pe capete si se introduce stalpii (cu piulita nituibila in exterior)care se asambleaza pe laterale cu surub M8x20.

### Pasul 2:

Se monteaza traversele de lapat cu colturi rotunde, pe exteriorul stalpilor, cu surub M8x20.Dupa ce se monteaza toate suruburile se strang.

### Pasul 3:

Se monteaza traversele longitudinal profilate in cele trei gauri de pe traversele de capat cu colturi rotunde.

### Pasul 4:

Se monteaza traversele longitudinal de movipan pe lateral in gaurile de pe stalpi cu surub M8x20.

### Pasul 5:

Sre monteaza traversa capat de movipan pe panoul fata in gaurile de pe stalp cu surub M8x20.

### Pasul 6:

Se acopera sheletul cu prelate incepand din partea fata.

### Pasul 7:

Se introduce cordelina elastic in brudele rotunde de pe prelate.

**DINAMICA VERIFICARILOR**

VERIFICARI	FUNCTIA VERIFICATA	Zilnic	Lunar	La fiecare 5000 km. sau la 3 luni	La fiecare 10000 km. sau la 6 luni
Presiunea in pneuri	Verificarea presiunilor din pneuri conform specificatiilor	●			
Strangerea suruburilor	Verificarea cuplurilor de stranger		●		
Starea prinderii cablurilor de frana	Verificarea conexiunilor si a legaturilor cablurilor de frana		●		
Starea jentilor	Identificarea urmelor de lovituri sau ovalizari			●	
Starea sabotilor de frana	Testarea franei si reglarea acestora daca este necesar			●	
Starea rulmentilor si a fuzetelor	Verificarea uzurilor si a deteriorarilor aparute				●
Starea tamburilor	Verificarea ovalitatii si a uzurii				●
Strea cuplei	Verificarea prinderii cuplei si a jocului intre cupla si bila de cuplare				●



caroserii | remorci | semiremorci

**Pop Industry SRL**

CIF: RO 6759221  
Reg. Com. J28/1637/94



## DIAGRAMA PRESIUNII IN PNEURI

Dimensiune Anvelopa	Sarcina maxima admisa pe roata(Kg)	Presiune in anvelopa Bar / PSI
145/80R13	387	3,0 / 44
145/80R13 RF/XL	425	3,4 / 49
155R13C6	515	3,5 / 51
155R13C8	600	4,5 / 65
165/80R13	487	3,0 / 44
185/70R13	530	3,0 / 44
185/70R13 RF/XL	600	3,4 / 49
185/65R14	530	3,0 / 44
195/70R14	615	3,0 / 44
195/70R14 RF/XL	710	3,4 / 49
205/70R14	690	3,0 / 44
195/65R14	580	3,0 / 44
185R14C8	850/900	4,5 / 65
195/65R15	615	3,0 / 44
205/65R15 RF/XL	775	3,4 / 49
195/50R13	900	6,5 / 94
500X10 6C	437	3,5 / 51





caroserii | remorci | semiremorci

**Pop Industry SRL**

CIF: RO 6759221  
Reg. Com. J28/1637/94



## CONDITII DE APLICARE A GARANTIEI

Drepturile consumatorului sunt mentionate in O.G.21/1992 si H.G.394/1995

1. In cazul solicitarilor de reparatii in termenul de garantie, cumparatorul este obligat sa prezinte Certificatul de garantie impreuna cu factura in original cu care s-a cumparta produsul. Garantia este asigurata de SC Pop Industry SRL.
2. Termenul de garantie acordat de SC Pop industry SRL pentru acest produs este de 24 luni. Termenul de garantie intra in vigoare de la data vanzarii produsului si se prelungeste cu timpul scurs de la data la care beneficiarul a reclamat defectarea produsului si pana la data repunerii acestuia in stare de functionare.
3. Garantia nu se extinde asupra accesoriilor, consumabilelor uzuale, subansamblelor casabile si in general asupra pieselor ce pot fi achizitionate drept accesorii.
4. Durata medie de utilizare este de 8 ani, timp in care se asigura contra cost, in afara termenului de garantie, piese de schimb/repararea produsului de catre unitatea service autorizata.
5. Produsele de folosinta indelungata, defectate in cadrul termenului de garantie, atunci cand nu pot fi reparate sau cand durata de nefunctionare din cauza deficientelor aparute in termenul de garantie depasesc 10% din termenul de garantie, la cererea consumatorului, vor fi inlocuite de vanzator, sau acesta va restitui contravaloarea actualizata a produsului respectiv. Restituirea contravalorii actualizate a produsului se va face la cererea consumatorului si in cazul unor defectiuni repetate (cel putin trei defecte in prima jumatate a termenului de garantie) sau in cazul defectarii produsului care a fost deja inlocuit de catre vanzator. Produsele de folosinta indelungata care inlocuiesc produsele defecte in cadrul termenului de garantie, se inlocuiesc de catre vanzator numai pe



caroserii | remorci | semiremorci

**Pop Industry SRL**

CIF: RO 6759221  
Reg. Com. J28/1637/94



baza notei de constatare emise de unitatea service autorizata de catre SC Pop Industry SRL.

6. Defectiunile aparurate in afara termenului de garantie, ca urmare a unor vicii ascunse, confirmate prin expertize tehnice efectuate de un organism tehnic abilitat, se vor remedia gratuit de catre vanzator.
7. Prestatorii de service au obligatia sa efectueze operatiunile de service asupra produselor de folosinta indelungata aflate in perioada de garantie, in 10 zile de la data inregistrarii reclamatiei consumatorului.
8. Producatorul nu isi asuma nici o responsabilitate pentru eventualele pagube materiale directe sau colaterale , ranirii de persoane, etc. , datorate nerespectarii acestor recomandari.
9. Deteriorarile de genul zgarieturilor, loviturilor, socurilor, rupturilor, etc. ale elementelor demontabile sau nedemontabile care nu au fost aduse la cunostinta vanzatorului in momentul achizitionarii produsului nu beneficiaza de garantie.

### **GARANTIA NU SE POATE APLICA IN URMATOARELE CAZURI:**

1. neprezentarea la toate reviziile prevazute
2. neprezentarea facturii originale de cumparare a produsului insotita de certificatul de garantie
3. neprezentarea la service in momentul aparitiei unei defectiuni
4. defectul este consecinta unui accident
5. schimbarea starii originale a produsului, pastrarea in conditii improprii, actiunii substantelor corozive, chimice, etc.,
6. utilizarea produsului in alte conditii decat cele pentru care a fost fabricat
7. interventia altor persoane neautorizate sa presteze activitati de service asupra produsului.



caroserii | remorci | semiremorci

**Pop Industry SRL**

CIF: RO 6759221  
Reg. Com. J28/1637/94



## UNITATI SERVICE AUTORIZATE

SC POP INDUSTRY SRL, Slatina, strada Cireasov, numarul 34,  
judetul Olt, telefon: 0249 438 087, fax: 0249 431 966

### IMPORTANT:

- am primit instructiunile de utilizare
- am luat la cunostinta de conditiile de acordare a garantiei
- am luat la cunostinta domeniul de utilizare a produsului
- am primit cartea de identitate a produsului
- orice interventie asupra produsului va fi efectuata de catre unitatea autorizata

CLIENT

---



caroserii | remorci | semiremorci

**Pop Industry SRL**

CIF: RO 6759221  
Reg. Com. J28/1637/94



## CARNET DE SERVICE

1. Prima revizie tehnica obligatorie -3 luni-

- data efectuării reviziei \_\_\_\_\_

- service autorizat (semnatura si stampila) \_\_\_\_\_

- reprezentant utilizator \_\_\_\_\_

- lucrari suplimentare \_\_\_\_\_

- data urmatoarei revizii \_\_\_\_\_

2. Prima revizie tehnica obligatorie -6 luni-

- data efectuării reviziei \_\_\_\_\_

- service autorizat (semnatura si stampila) \_\_\_\_\_

- reprezentant utilizator \_\_\_\_\_

- lucrari suplimentare \_\_\_\_\_

- data urmatoarei revizii \_\_\_\_\_

3. Prima revizie tehnica obligatorie -12 luni-

- data efectuării reviziei \_\_\_\_\_

- service autorizat (semnatura si stampila) \_\_\_\_\_

- reprezentant utilizator \_\_\_\_\_

- lucrari suplimentare \_\_\_\_\_

- data urmatoarei revizii \_\_\_\_\_

4. Prima revizie tehnica obligatorie -18 luni-

- data efectuării reviziei \_\_\_\_\_

- service autorizat (semnatura si stampila) \_\_\_\_\_

- reprezentant utilizator \_\_\_\_\_

- lucrari suplimentare \_\_\_\_\_

- data urmatoarei revizii \_\_\_\_\_



caroserii | remorci | semiremorci

**Pop Industry SRL**

CIF: RO 6759221  
Reg. Com. J28/1637/94



## CARNET DE GARANTII

DATA anuntarii defectiunii _____ Defectiunea anuntata _____ Descrierea reparatiei _____ _____ Data predarii produsului reparat _____ Unitatea service _____ Semnatura si stampila _____
DATA anuntarii defectiunii _____ Defectiunea anuntata _____ Descrierea reparatiei _____ _____ Data predarii produsului reparat _____ Unitatea service _____ Semnatura si stampila _____
DATA anuntarii defectiunii _____ Defectiunea anuntata _____ Descrierea reparatiei _____ _____ Data predarii produsului reparat _____ Unitatea service _____ Semnatura si stampila _____
DATA anuntarii defectiunii _____ Defectiunea anuntata _____ Descrierea reparatiei _____ _____ Data predarii produsului reparat _____ Unitatea service _____ Semnatura si stampila _____

**POP INDUSTRY VA UREAZA „DRUM BUN!”**